

Ascenseur domestique

The logo for GesLIFT élévateurs features the word 'GesLIFT' in a bold, black, sans-serif font, with 'LIFT' in a larger size. Below it, the word 'élévateurs' is written in a smaller, lowercase, black font. The text is positioned to the left of a solid orange square.

InDomo

Ascenseur privatif



Pourquoi mettre un ascenseur privatif ?

Nos mini-ascenseurs, sont projetés pour répondre aux exigences de mobilité verticale et de suppression des obstacles architecturaux, tant dans des contextes privés que publics.

Solution idéale pour le dépassement des escaliers, ils vous permettront de retrouver le plaisir de vous déplacer en pleine autonomie, tout au long de la journée.

Ils peuvent être installés tant à l'intérieur qu'à l'extérieur de l'édifice (encadrés dans des structures métalliques), ou alors être placé à l'intérieur de votre maison.

Ils assurent un véritable confort et une grande fiabilité. En termes de sécurité, elle est garantie en outre par le système de descente d'urgence automatique en cas de panne de courant.

Ils peuvent être installés dans de nouveaux bâtiments, mais ils savent aussi s'intégrer à la perfection avec les pièces existantes et ce en augmentant leurs valeurs.

CHEZ GESLIFT, NOUS PRODIGUONS DES CONSEILS SUR MESURES DE QUALITÉS QUI TIENNENT COMPTES DE VOS BESOINS AINSI QUE VOS DESIRS. NOUS PROPOSONS ÉGALEMENT UN ÉVENTAIL DE CONTRATS DE MAINTENANCE ET DE SERVICES.

AVANTAGES



SÉCURITÉ

La vaste gamme de dispositifs spécifiques, vous permettra de vous déplacer chez vous en pleine autonomie et en toute tranquillité, à chaque heure de la journée.



CONFORT

La simple pression d'un bouton, tant aux étages qu'en cabine, met en fonction l'appareil. De plus, en choisissant la formule avec les portes de cabines (automatiques coulissantes ou pliantes), vous ne devez même plus appuyer sur le bouton pendant la course.



STYLE

Décore ton ascenseur en choisissant parmi les finitions qui s'adaptent au mieux à tes espaces et à tes goûts en matière d'ameublement et de décoration. La nouvelle gamme de cabine, Smart – Idea – Style et Opera, représente la meilleure expression du « made in Italy ».



ESPACES RÉDUITS

Le modèle compact STAIRfit a été conçu pour être installé dans des espaces limités. Il est idéal pour les cages d'escaliers dont la largeur est réduite. Chaque appareil est donc fait sur mesure, visant à profiter de chaque centimètre disponible.



ASCENSEUR POUR INTÉRIEUR MAIS AUSSI EXTÉRIEUR

Les appareils InDomo peuvent être installés tant à l'intérieur qu'à l'extérieur d'un édifice, garantissant pleine accessibilité à tous les niveaux. STAIRfit a été projeté pour être placé dans la cage d'escalier, à l'intérieur d'une maison.

En cas de manque de cages spécifiques, le mini-ascenseur peut arriver directement sur le balcon ou alors profiter de fenêtre pour en tirer l'accès nécessaire.



Petits ascenseurs pour maisons privées et endroits publics

Le contexte privé est, sans doute, celui où ces produits sont principalement installés. Ils permettent aux usagers de vivre dans les pièces de leur maison de manière complète.

Cependant, ils représentent aussi la solution idéale pour le dépassement des obstacles architecturaux dans les endroits publics comme les écoles, les boutiques, les restaurants, etc. Ils pourront garantir un accès à tout le monde.

Gaine maçonnée ou structure métallique

Les normes en termes de sécurité, exigent que les mini-ascenseurs se déplacent à l'intérieur d'une gaine d'ascenseur. Cet espace, peut être parfois tiré des parois de chez-soi, à travers la réalisation d'une gaine maçonnée ou en béton armé. Solution alternative : la fourniture d'une structure métallique – certifiée selon les normes antisismiques – adapte tant pour les intérieurs que pour les extérieurs (vu qu'elle résiste aux intempéries). Celle-ci peut être réalisée en multiples finitions et être complètement vitrée pour garantir une visibilité et une luminosité optimale.



Portes à battant ou portes automatiques

Les plateformes élévatrices inDOMO et STAIRfit sont normalement proposées avec des portes à battant vitrées, qui garantissent une pleine visibilité et une sécurité passive.

Cependant, elles peuvent aussi être équipées avec des portes automatiques coulissantes, des portes pliantes internes ou à battants automatiques (myDOMO) qui, non seulement rendent la manœuvre plus automatique, mais évitent aussi de devoir appuyer sur le bouton tout au long de la course.



Édition spéciale

TOTAL NOIR

Élégance et charme

Le total look en noir garantit l'élégance et le charme en mettant en valeur les endroits les plus particuliers.

Édition spéciale

TOTAL BLANC

Pureté et luminosité

Le total look en blanc pour donner de la pureté et de la luminosité à n'importe quelle pièce.





SMART

Beauté et simplicité

Toujours actuelle, simple et économique, elle est le « best-seller » des cabines. Et, grâce aux textures modernes et captivantes des nouveaux matériaux, c'est d'autant plus vrai !



IDEA

Élégance et flexibilité

Vivacité, fraîcheur et une vaste gamme de couleur créent une cabine unique et jeune, capable de se faire remarquer ; une véritable touche de brio pour le milieu qui l'accueille.





STYLE

Style intemporel

Les combinaisons ont été étudiées pour faire ressortir l'élégance intemporelle de l'acier, capable de valoriser autant les contextes modernes que les classiques.



OPERA

Chaleur et luxe accessible

Nous avons sélectionné les matériaux plus appréciés du style contemporain pour créer une cabine unique, élégante et moderne.



PORTES DE CABINES

Automatiques télescopiques



2 OU 3 VANTEAUX

Automatiques opposées



2 VANTEAUX CENTRAUX

Automatiques à soufflet



TWIST 4AC



TWIST 2AL

Barrière photocellule



SANS PORTES

CABINE - SCHEMA DES ACCESSOIRES

PLAFOND

PAROIS

MIROIR

BOUTONNIÈRE

PARAPET

PAROIS AVEUGLES

PAROIS VITRÉES

PLANCHER



GAINE

Structure parasismique cross

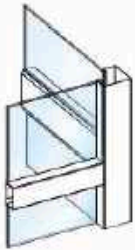

Béton et/ou maçonnerie



PORTES D'ÉTAGE

Automatiques télescopiques



2 OU 3 VANTEAUX

Automatiques à battant



myDOMO (2 côtés)

Automatiques opposées



2 VANTEAUX CENTRAUX

Manuels à battant



LUMIÈRE GL OU FLB

Exemple d'installation hydraulique en taille (TIR 2:1)

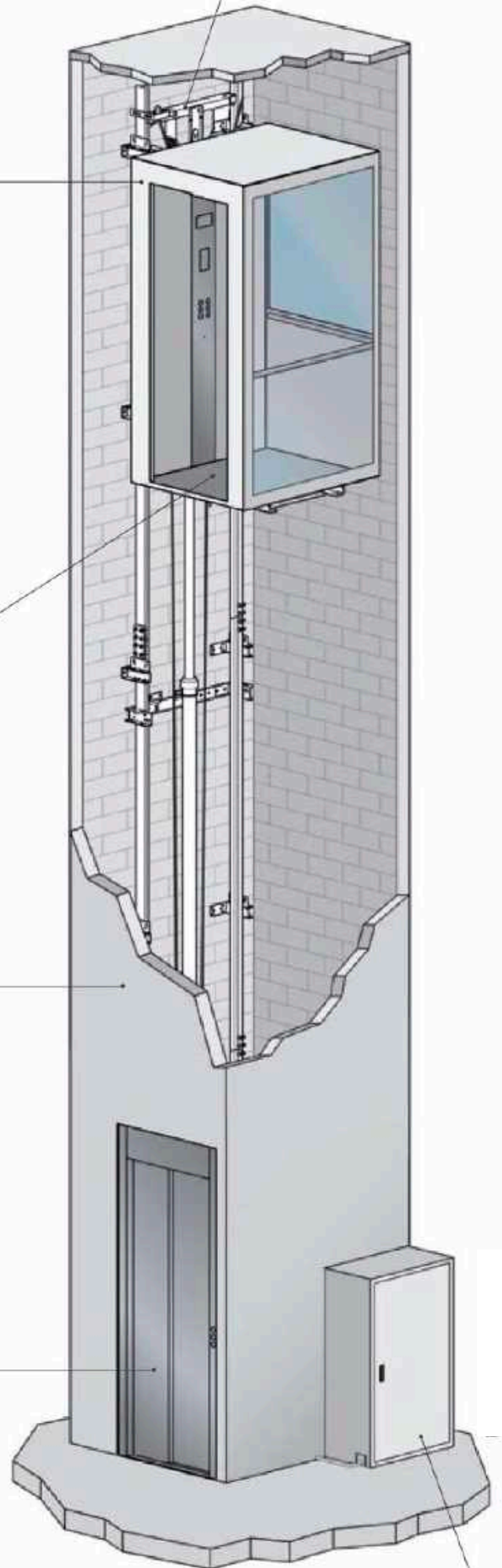

Unité de commande et châssis d'appareillage dans armoire techniques (facultatif)

CONFIGURATIONS GÉNÉRALES

CARACTÉRISTIQUES GÉNÉRALES	InDOMO	STAIRfit
Charge maximale	500kg	250kg
Course maximale	20m	20m
Entrées maximales	3	3
Arrêts maximales (en ligne)	8	8
GAINÉ		
Fermé en maçonnerie ou en béton	■	-
Structure en acier peint RAL	□	■
Structure en acier inoxydable (AISI 304 OU AISI 316 pour milieux marins)	□	-
CABINES		
Smart	■	-
Style	□	-
Idea	□	■
Opera	□	-
1 paroi vitrée	□	-
2 parois vitrées	□	■
PORTES DE CABINE		
Sans (avec barrière photocellule)	■	■
Automatiques coulissantes à deux vantaux telex (BL-GL)	□	-
Automatiques coulissantes à deux vantaux centraux (BL-GL)	□	-
Automatiques coulissantes à trois vantaux telex (BL-GL)	□	-
Twist 2 vantaux latéraux automatiques à soufflet (BL-GL)	-	□
Twist 4 vantaux centraux automatiques à soufflet (BL-GL)	□	□
PORTES D'ÉTAGE		
Lumière GL en aluminium (version vitrée)	■	■
Lumière FLB en aluminium (version aveugle)	□	-
IRON en tôle (BL*)	■	■
MyDOMO motorisées en aluminium (GL-BL) – autonome	□	-
MyDOMO pack (combinée avec Twist) (GL-BL) – automatiques	□	-
Automatiques coulissantes à deux vantaux telex (BL-BL*-GL)	□	-
Automatiques coulissantes à deux vantaux centraux (BL-BL*-GL)	□	-
Automatiques coulissantes à trois vantaux centraux (BL-BL*-GL)	□	-
FONCTIONNEMENT HYDRAULIQUE		
Action moufflée 2 : 1	■	■
Action directe 1 : 1	×	-

LÉGENDE :

- Non prévu

□ Facultatif

■ Standard

× Facultatif sans plus-value

BL-FLB : version aveugle

GL : version vitrée

InDOMO



Extérieur



Intérieur



Usage suggéré



Charge max. 230 Vac



Forces et fiabilité

L'ascenseur InDomo est fiable et sécurisé. Grâce à la traction hydraulique, à sa structure solide et aux appareils sécurisés (descente d'urgence en cas de panne de courant, appel de secours automatique et bien d'autres), vous n'aurez jamais besoin de craindre d'être coincé dans la cabine.

Un confort parfait au meilleur prix

L'InDomo est le mini-ascenseur fait pour ceux qui ne veulent pas accepter de compromis. Un confort de qualité et silencieux, les départs et arrêts en douceur, la bonne luminosité et les meilleures technologies créent la meilleure expérience possible dans la catégorie.

Espace vital

La nouvelle catégorie montre une toute nouvelle gamme de cabines avec un design propre et essentiel qui va donner à votre maison une indéniable touche d'élégance.

Chargements	De 250 jusqu'à 500 kg
Course	Jusqu'à 20 m
Arrêts	Jusqu'à 8
Entrées	Jusqu'à 3
Vitesse	0,15 m/s
Gaine	Cuvette en maçonnerie ou structure antisismique
Contrôle	Maintien durant la course ou automatique
Niveau de bruit	Max. 47 dB
Cycles-heure (suggéré)	15
Alimentation	Simple phase 230 Vac (3-phase 400 Vac en option)
Panneau de contrôle et système hydraulique	Dans une cabine en métal (optionnel)
Réglementation de référence	D.M. 2006/42/CE – EN81.41

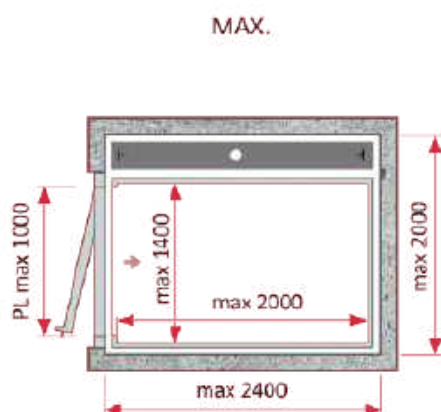
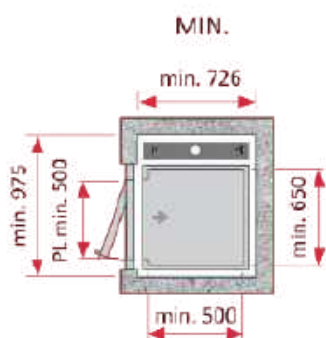

Cabine automatique et
Kit de portes palières

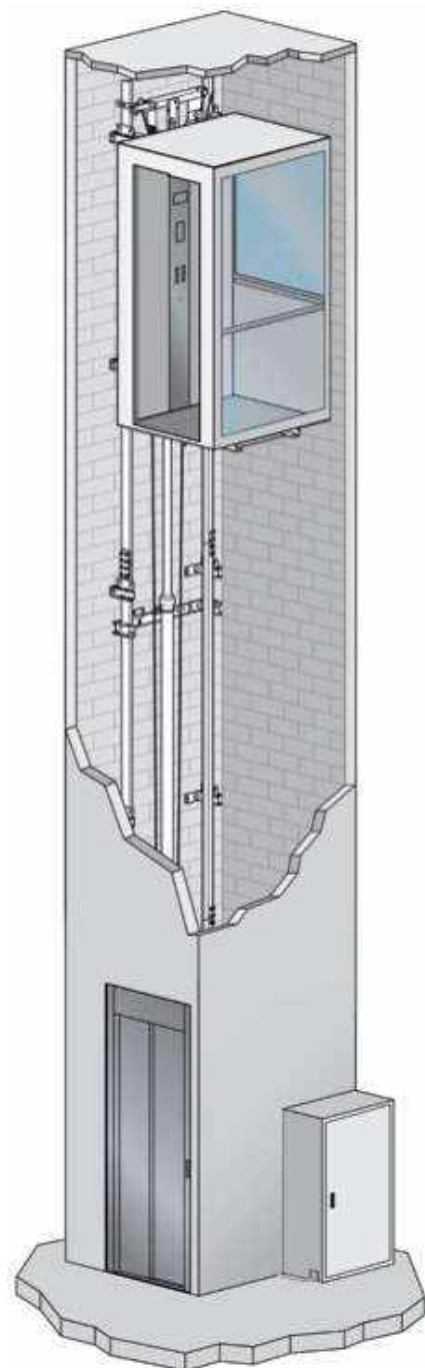
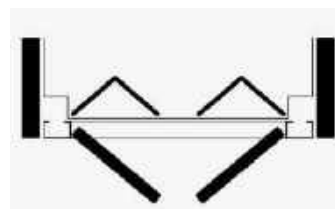



Intérieur



Usage suggéré



Charge max

250 kg



230 Vac

StairFit

Un confort pour les espaces réduits

Le STAIRfit a été conçu pour les espaces les plus étroits tout en gardant une habilité pour la cabine et un confort grâce au nouveau « système très respirant » qui inclus : un miroir sur toute la longueur (côté C), des murs de côté panoramiques, un ventilateur et une finition en acier inoxydable.

Dimension personnalisée au millimètre près

Chaque installation est produite singulièrement et ce, en prenant avantage de chaque centimètre dans chaque espace. StairFit est désigné pour offrir le meilleur confort possible en cas de remise à neuf ou de construction d'étage lorsque les espaces disponibles sont particulièrement petits.

Chargements	250 kg
Course	Jusqu'à 20 m
Arrêts	Jusqu'à 8
Entrées	1
Vitesse	0,15 m/s
Gaine	Structure antisismique
Contrôle	Maintien durant la course ou automatique
Niveau de bruit	Max. 47 dB
Cycles-heure (suggéré)	15
Alimentation	Simple phase 230 Vac (3-phase 400 Vac en option)
Panneau de contrôle et système hydraulique	Dans une cabine en métal (optionnel)
Réglementation de référence	D.M. 2006/42/CE – EN81.41

Portes pliantes à 2 vantaux et commandes automatiques

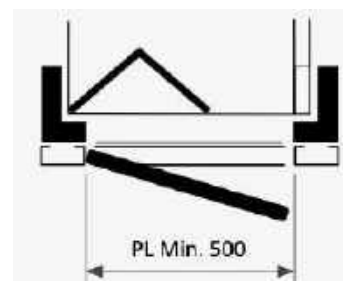
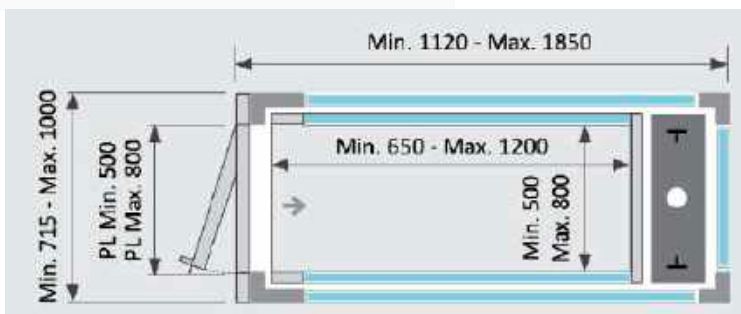



GesLIFT
élevateurs

Cour Lemaire 7, 4651 Battice

Téléphone : 087 33 34 22

Fax : 087 33 34 22

E-mail : gesliftsprl@gmail.com

<http://www.geslift.be>

TVA : BE827.470.871

